

REFLEXE

Aleš Lukašík | Semestrální úkol | 2010 / 2011 | UVT UH. Hradiště

Pisoár jako hra

Jak je známo, muž je od přírody hravé stvoření. Rozhodl jsem se proto přinést trochu zábavy i do míst, kde muži vykonávají malou potřebu. Projekt zábavního pisoáru je určen do hospod či restaurací tj. na místo, kde může být v mužích evokována určitá rivalita. Pisoár pánům dovolí změřit své síly v nenásilném a motivačním souboji a to v množství vykonané spotřeby. Pisoár na displeji vyhodnotí výsledek - množství a určí tak vítěze klání a nebo dá jen odpověď na otázku jaké množství tekutin bylo z těla odevzdáno - tudíž bude muset být zase dočerpáno.

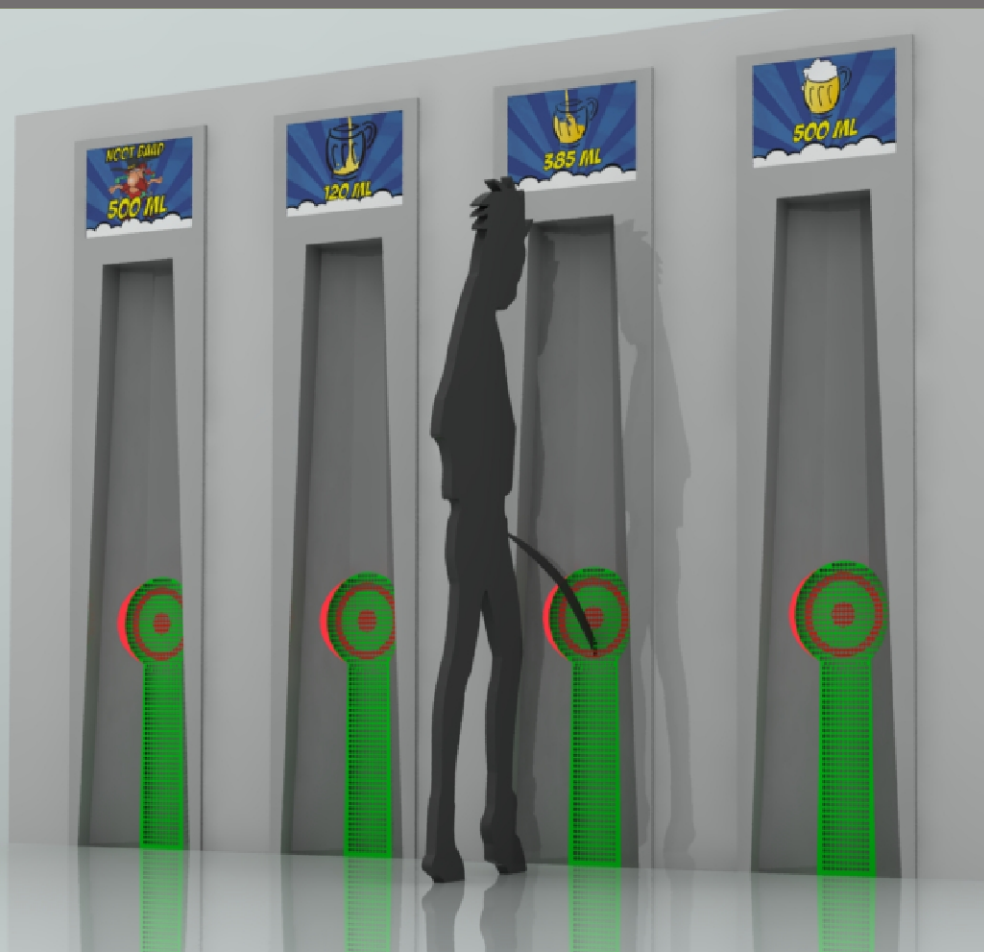

Součásti

Pisoár je navržen tak, aby hned při vstupu do prostoru toalet byl nepřehlédnutelný. Na obrázku jsou popsány základní součásti pisoáru.

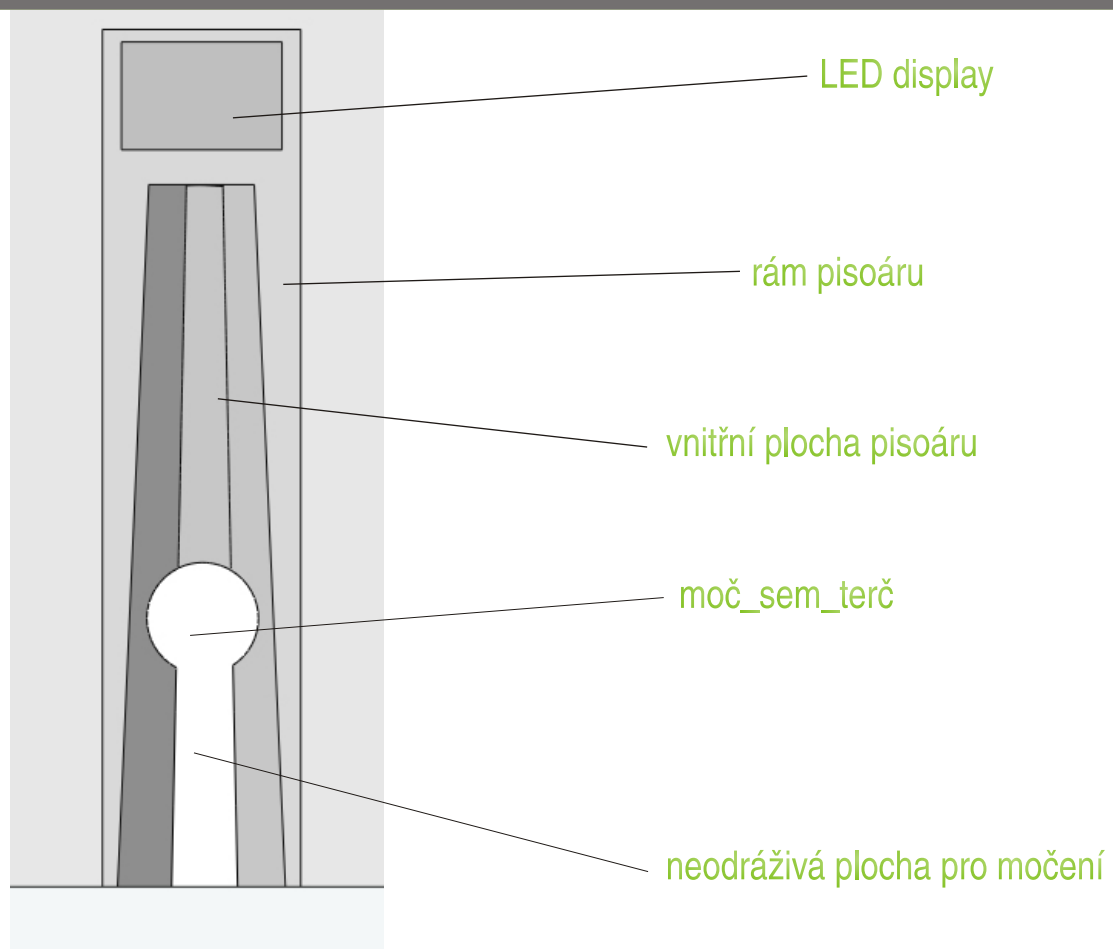

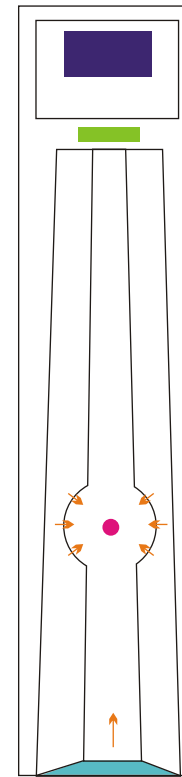
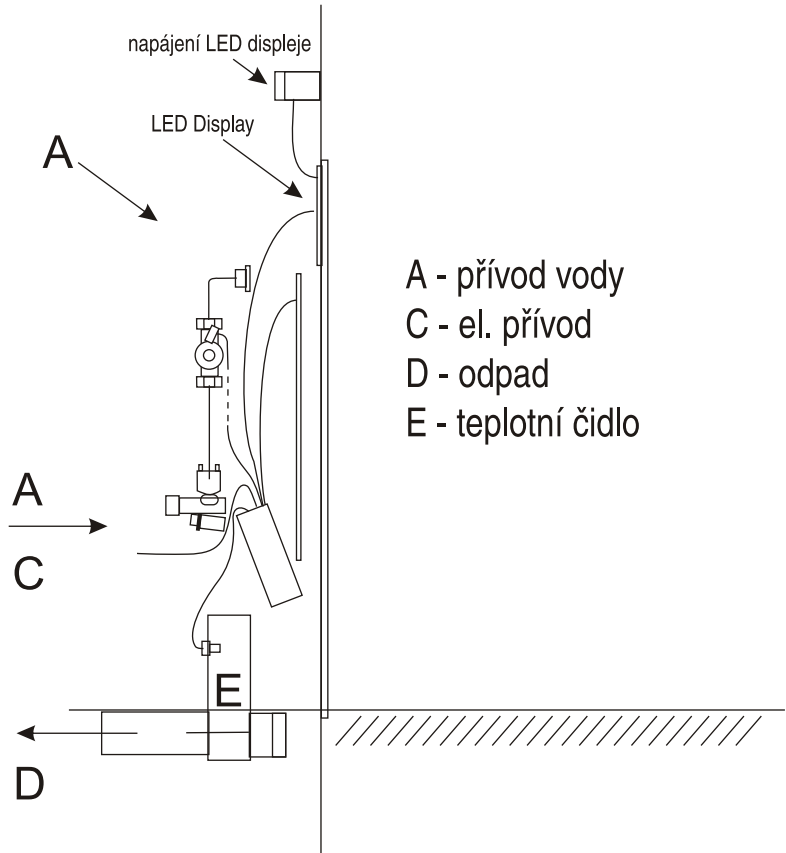

Zdroj napájení displeje

Přívod vody

Měřicí čidla / snímač

Teplotní čidlo / řídí splachování

Odpad

Součásti

PISOÁR JAKO HRA

Detail technologie a součástí pisoáru.

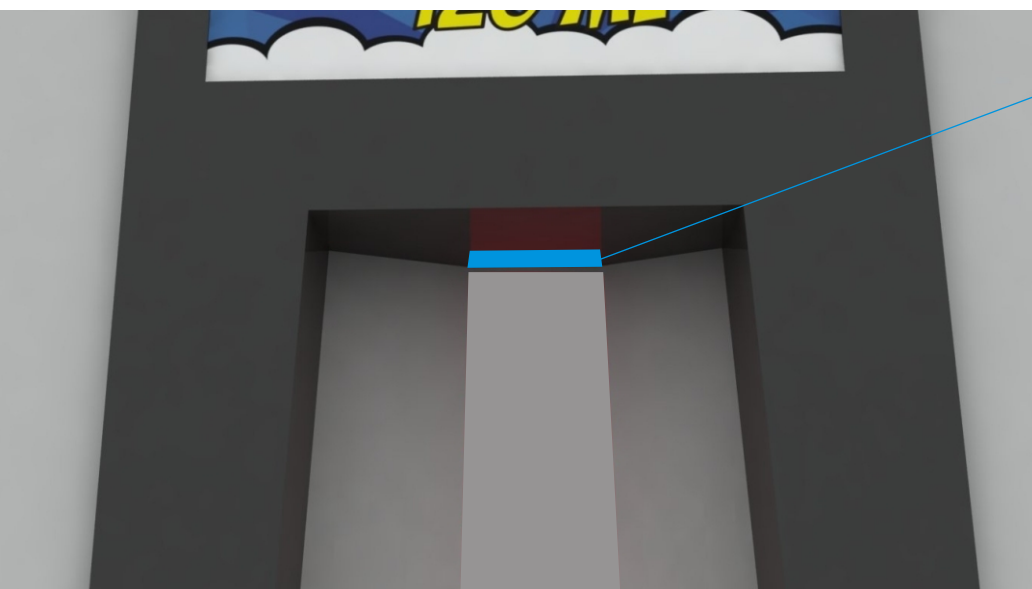

Přívod vody /
splachování

Protidráživá plocha /
proti nežádoucímu
prskání moči

Kanálek / odvod k odpadu s filtrem

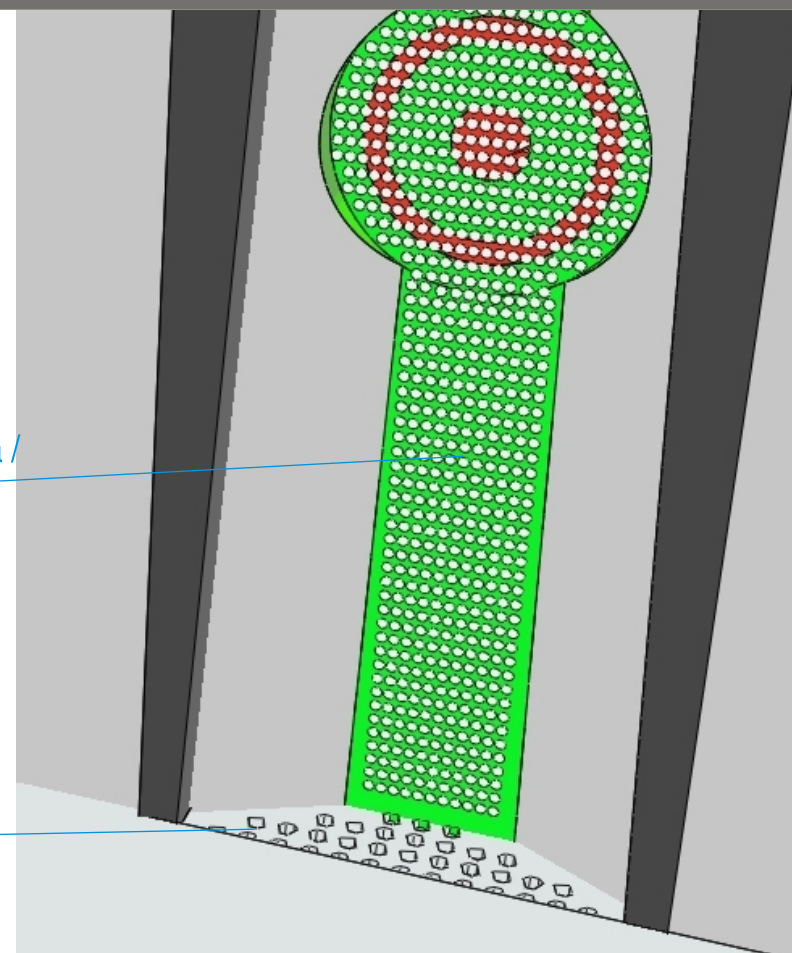

PISOÁR JAKO HRA

Jako hlavní motiv motivační animace jsem si vybral pивní sklenici - půllitr. Je to signifikantní věc pro Čechy a jsme na něj taky patřičně hrdí. Princip je jednoduchý. Při přístupu k pisoáru, se na displeji objeví (barman přisune) prázdný půllitr. Jakmile uživatel začne vykonávat potřebu na displeji se začne plnit půllitr s pivem a pomocí čidel a měřidla se počítá, jaké množství uživatel zvládl vykonat. Závěr je ještě doplněn o vtipné motivační obrázky typu kovboje nebo jiných obrázků dle výkonu. Nesmí chybět také nějaká trefná hláška (obr.1).



PISOÁR JAKO HRA

Posloupnost akce - graficky

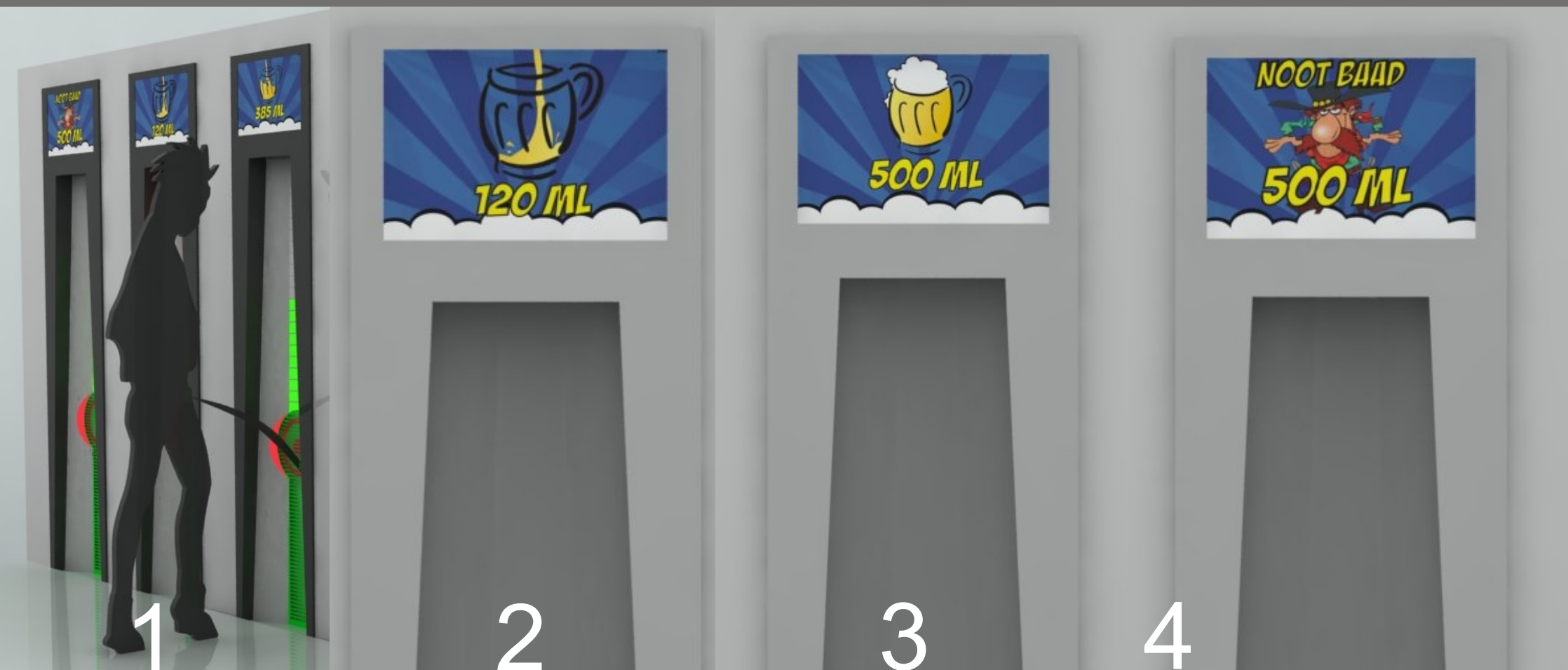

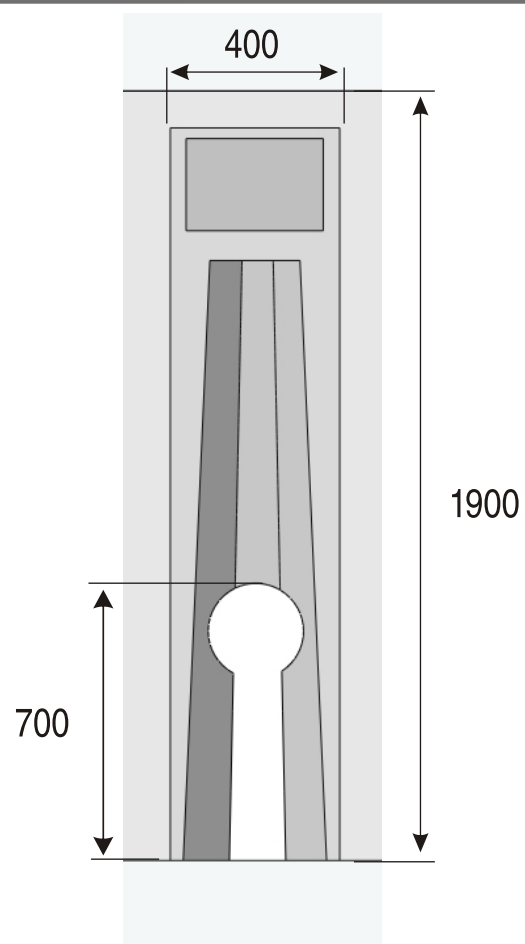

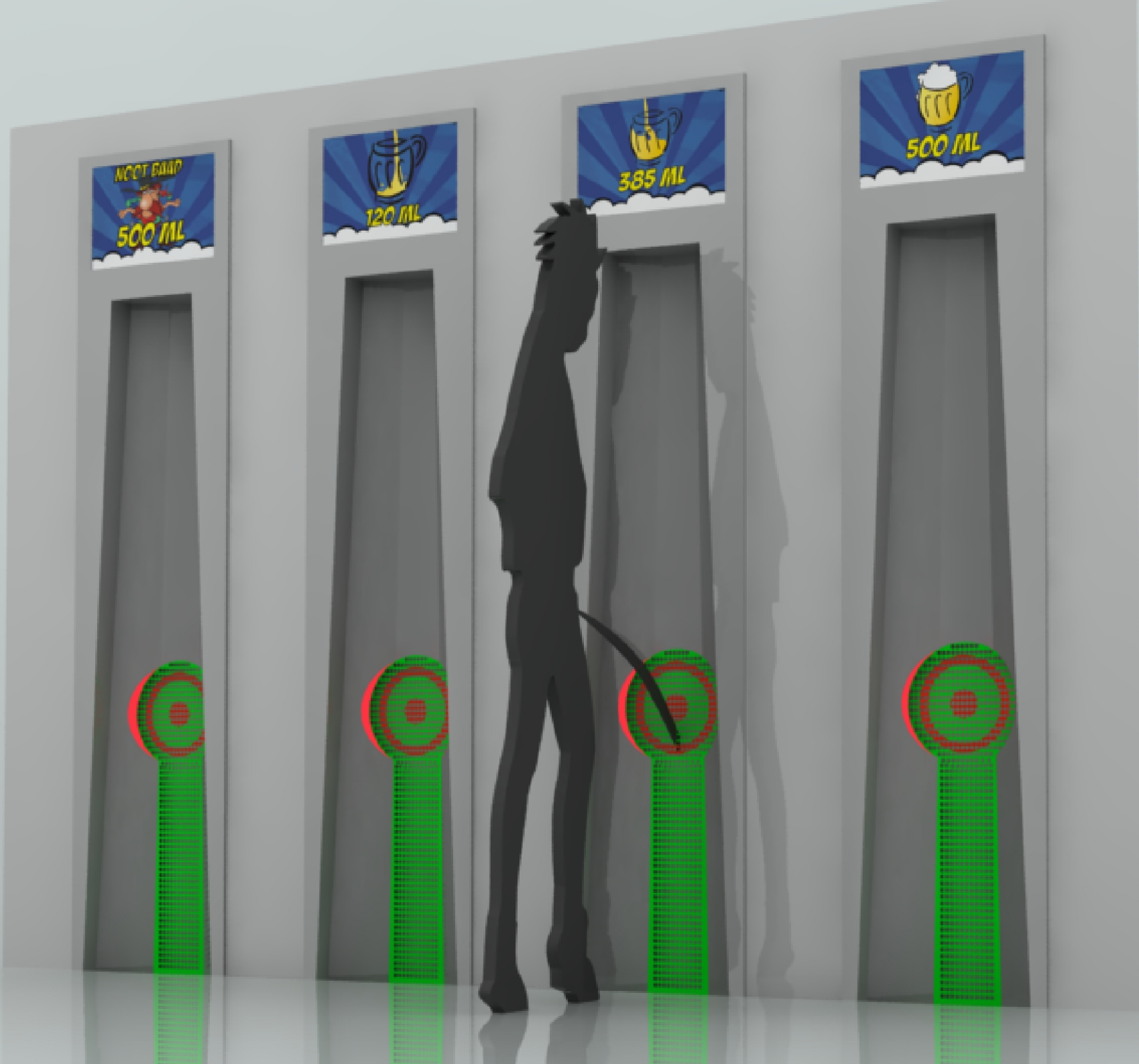

DĚKUJI ZA POZORNOST

BE FLEXE

BE THE BEST IN THE PUB!!

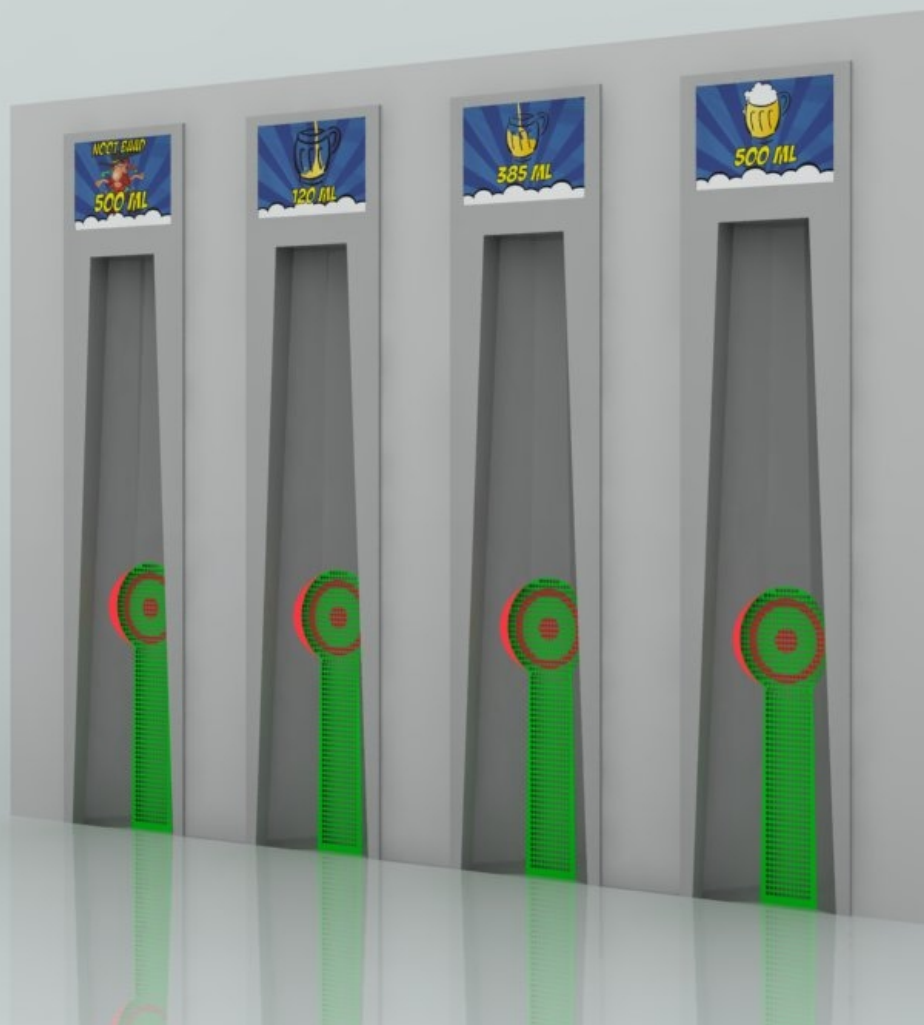

Je všeobecně známo, že pánové, kluci, chlapi jsou velmi soutěživí tvorové. Proč tedy nezměřit síly na veřejných pisoárech a nedokázat také tady, kdo je nejlepší. Stačí se jen trefit a vydržet! Na displeji pak zjistíš, kolik jsi toho schopný ze sebe dostat.