

POPAI / design prémiového obalu



hlavní kritéria:

- soudobost
- prémiovost
- praktičnost
- motivace k většímu nákupu
- odměna za úspěch
- přidaná hodnota
- do 50 korun českých včetně logistických úkonů

konkurence a podobné produkty:

- miňonky
- fidorka
- twix
- snickers
- kitkat
- papita
- horalky
- tatranky



rozměry oplatku

60mm



130mm

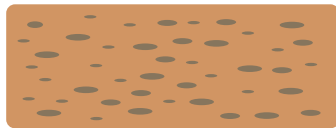

115mm

48mm



48mm

20mm

karton pro 36 kusů



možné formy zušlechtní
(parciální lak, matná/lesklá fólie, emboss atd.)



řešení multipacku

varianta s dárkem

- kartonový obal/krabička prémiového vzhledu tzn. zušlechtění jako je parciální lak, výsek, laminace, ražba atp.
- hladký karton **GC1** 320g/m²
- dárek v podobě trasovacího čipu/bluetooth lokátoru
- výsek s průhledem
- chráněno přeplekou, fólií
- zasouvacím systém dvou krabic, menší a větší

řešení multipacku



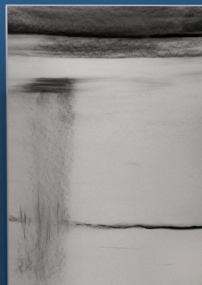

rozměr ve složeném stavu:

šířka: 305mm

výška: 140mm

hloubka: 73mm



cena odhadem:

trasovací čip **25 Kč** / kus

obaly s potiskem **27 Kč** / kus

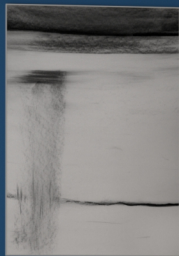

technický výkres

obal pro 15ks

tloušťka 2 mm

GC1 320 g/m²

automatické dno

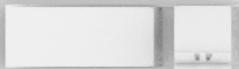
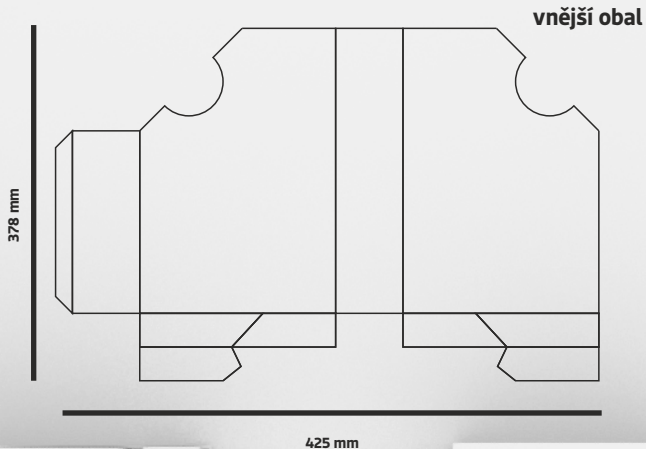

POPAI / design prémiového obalu

Kryštof Samuel Vraspír / II. ročník / produktový design

technický výkres

tloušťka 2 mm

GC1 320 g/m²

průhled

automatické dno

vnitřní obal

396 mm

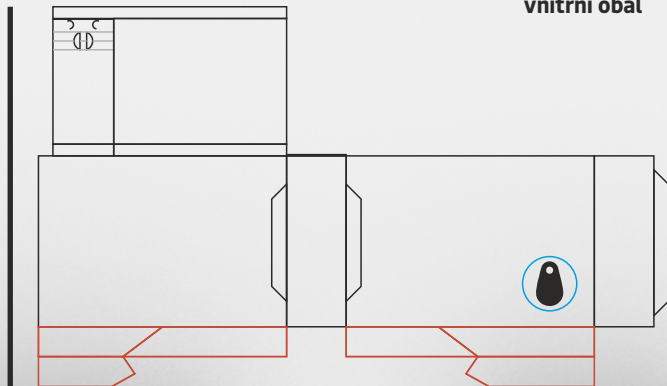

765 mm

POPAL / design prémiového obalu

Kryštof Samuel Vraspír / II. ročník / produktový design

grafické zpracování

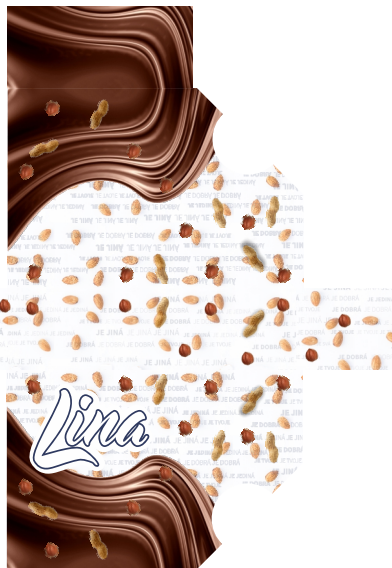



Bluetooth lokátor jako dárek!



upevnění čipu

14

řešení multipacku

řešení multipacku



děkuji za pozornost

Kryštof Samuel Vraspír / II. ročník / produktový design