

**DOPLNOK  
K PRODUKTOM**

**egoé**

DOPLNOK K VYBRANÝM PRODUKTOM  
RESP. CELEJ PRODUKTOVEJ RADE

**AKO SÚČASŤ NÁBYTKU  
POUŽITELNÝ V EXTERIÉRI  
ODNÍMATEĽNÝ**

# ZADANIE

preva



alva



axis



# VYUŽITIE NA VIACERÝCH PRODUKTOCH

.....

**ÚLOŽNÝ  
PRIESTOR**



## 2 POLOHY

- I. Úložný/odkladací priestor
- II. Operadlo pod ruku

## ETHYLENVINYLACETÁT (EVAC)

nízkoteplotná húževnatosť

odolnosť voči trhlinám

nepremokavé vlastnosti

odolnosť voči vyšším teplotám a UV žiareniu

veľká farebná škála/dezény

+

## PLASTOVÉ KOMPONENTY NA ZAPÍNANIE

nekorodujú

# MATERIÁL



# VIZUALIZÁCIA



# FINÁLNY PRODUKT





rebrovanie umožňuje  
lepšie stočenie materiálu

rebrovanie tvarovo nadväzuje  
na drevené lamely kresla Preva





**TVAROVO/FAREBNE KORENŠPONDUJE  
SO ZMÄKČOVADLAMI POD HLAVU**



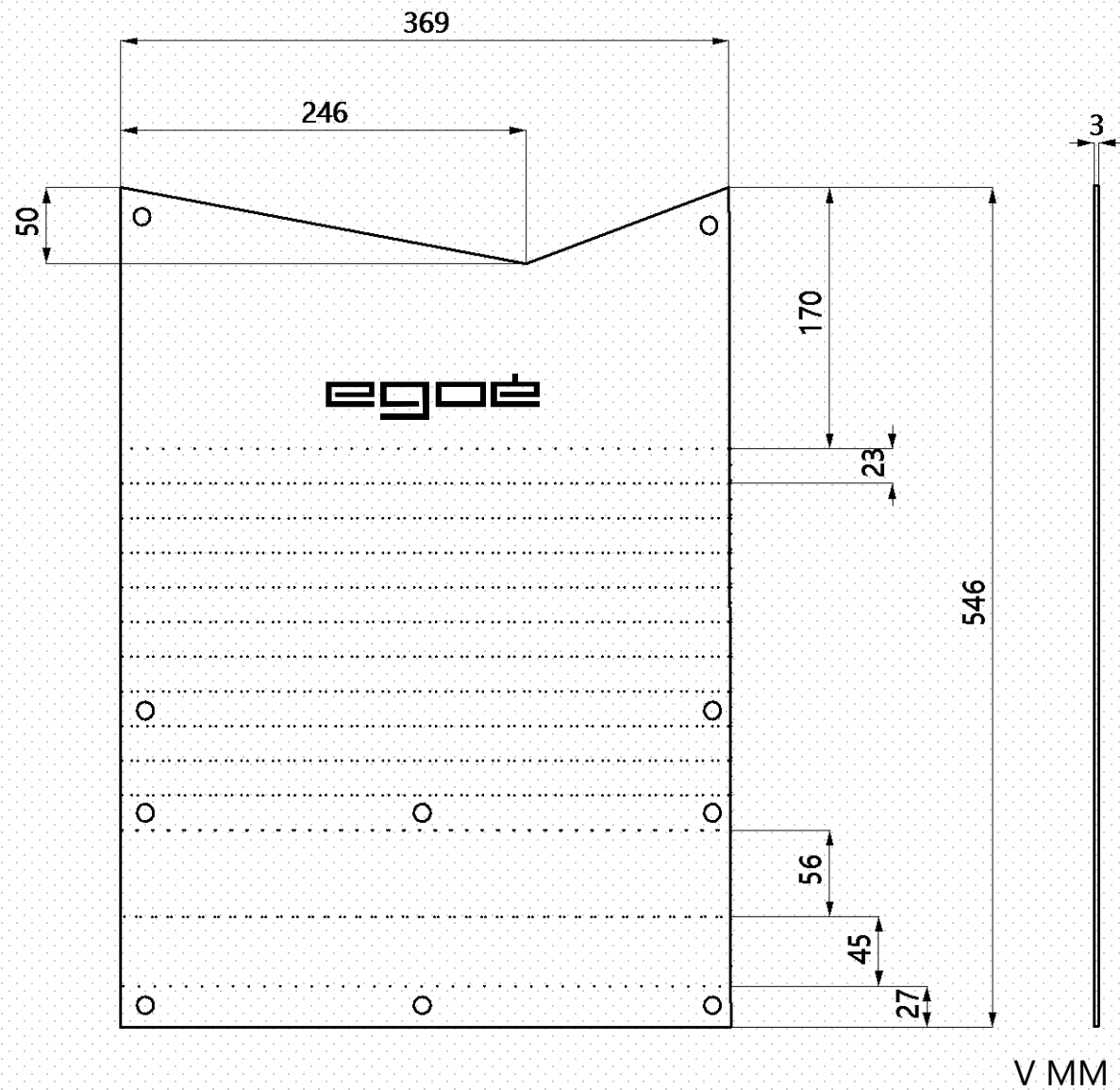

# ROZMERY

**ĎAKUJEM ZA POZORNOST**





**BACKSTAGE**