

ANETA ROUBÍČKOVÁ

Univerzita Tomáše Bati — ADE — 2017

MR. BEAN

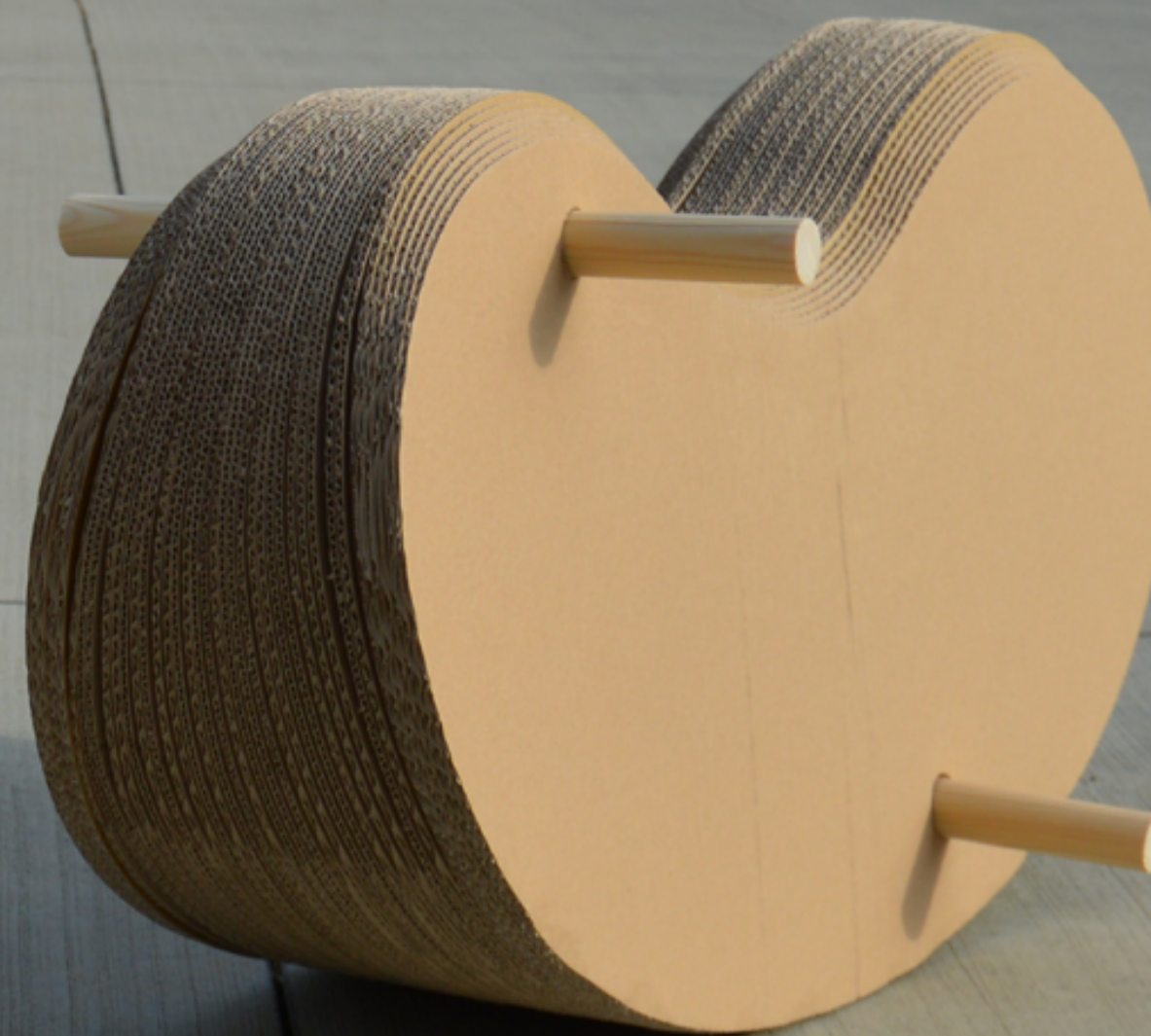

Moje idea:

- **zaměření se na děti** → stolky, židle, boxy, knihovny, poličky, **houpací kůň**
- **když z nábytku vyrostou nebo ho zničí, zrecykluje se**
- **levná výroba**
- možnost **vlastního vytvoření motivu**
→ pomalování, rozvoj fantazie
- relativně nízká váha, **bezpečí**
- vrstvením lepenky lze docílit prakticky libovolného tvaru



Konkrétní návrh:

- **houpací kůň** pro děti od dvou a půl let
- způsob sezení jako na motorce
- **lichoběžníkový tvar** v nárysu pro stabilitu
- úchyty a podpěry nohou
- **oblý tvar** v obou směrech pro větší pohodlí
- **je dutý kvůli odlehčení**, ale zachovává si pevnost



Třívrstvá vlnitá lepenka

- tloušťka 3 mm

Dřevěná tyč

- průměr 25 mm

Kovová závitová tyč

- průměr 3 mm



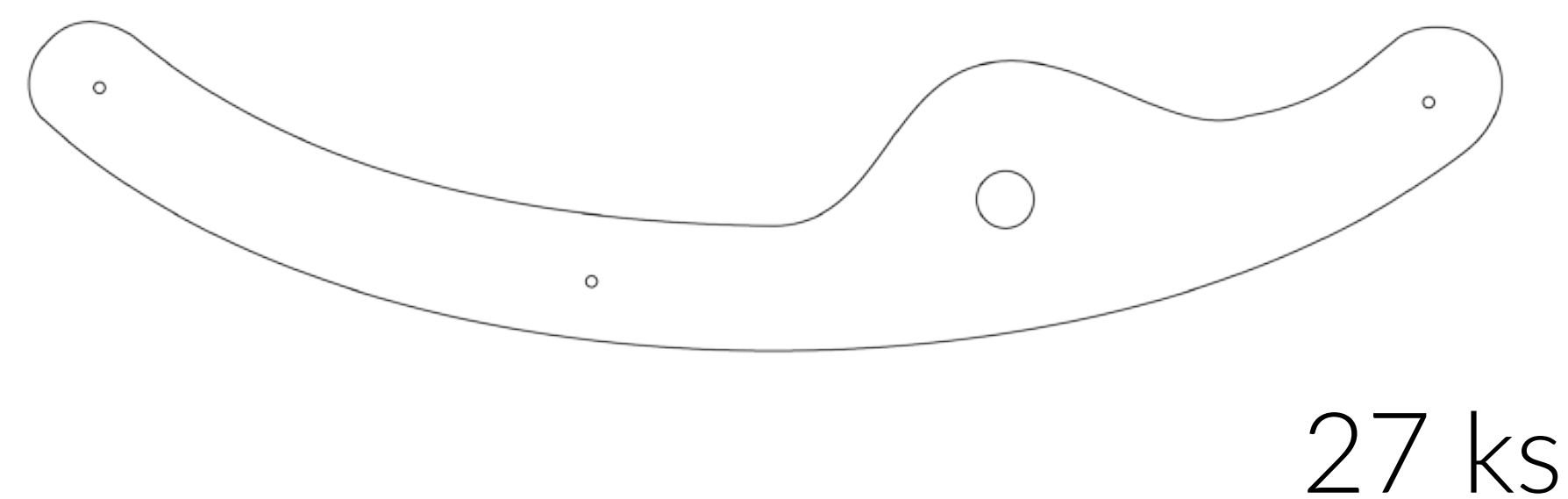
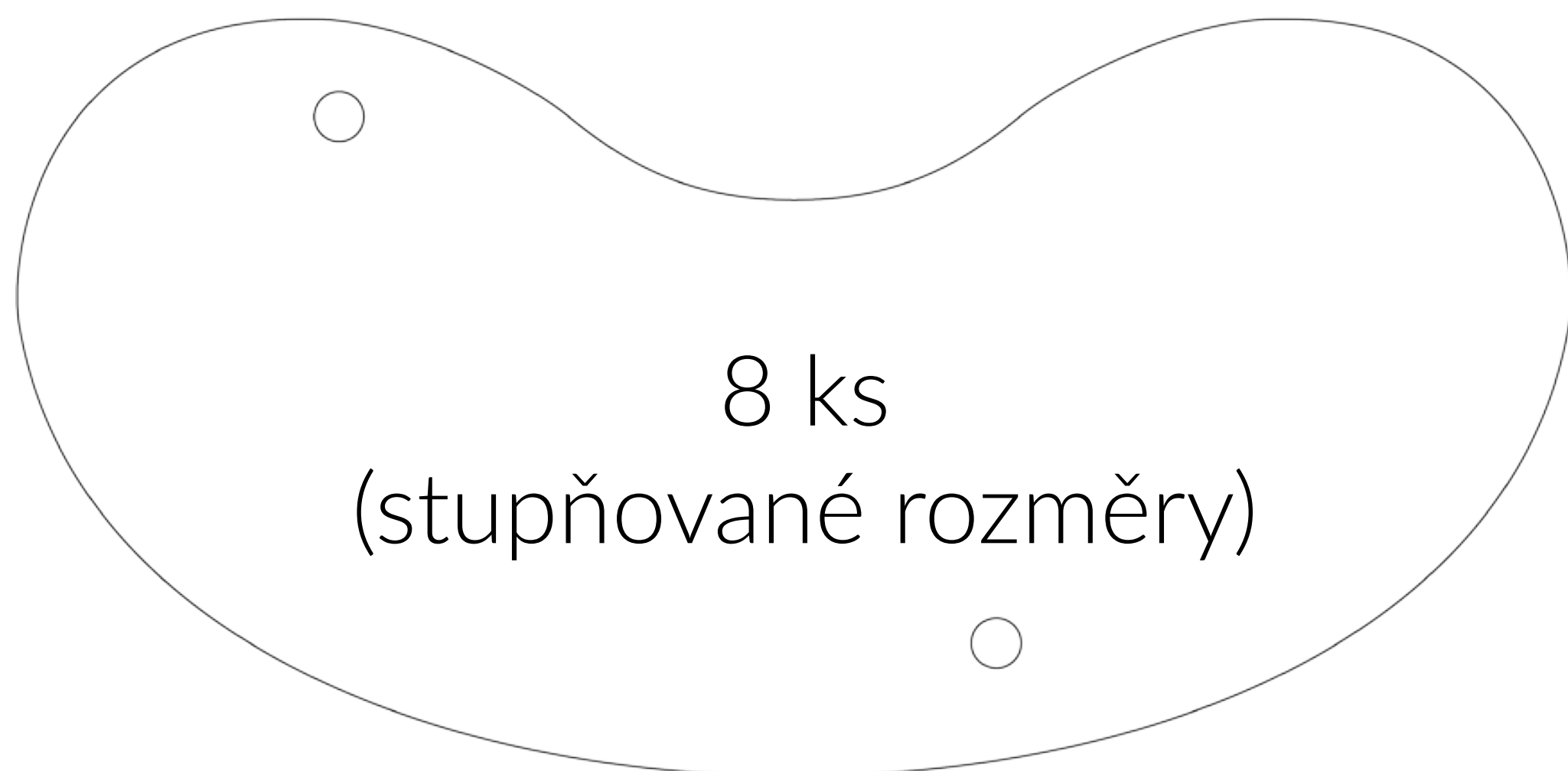
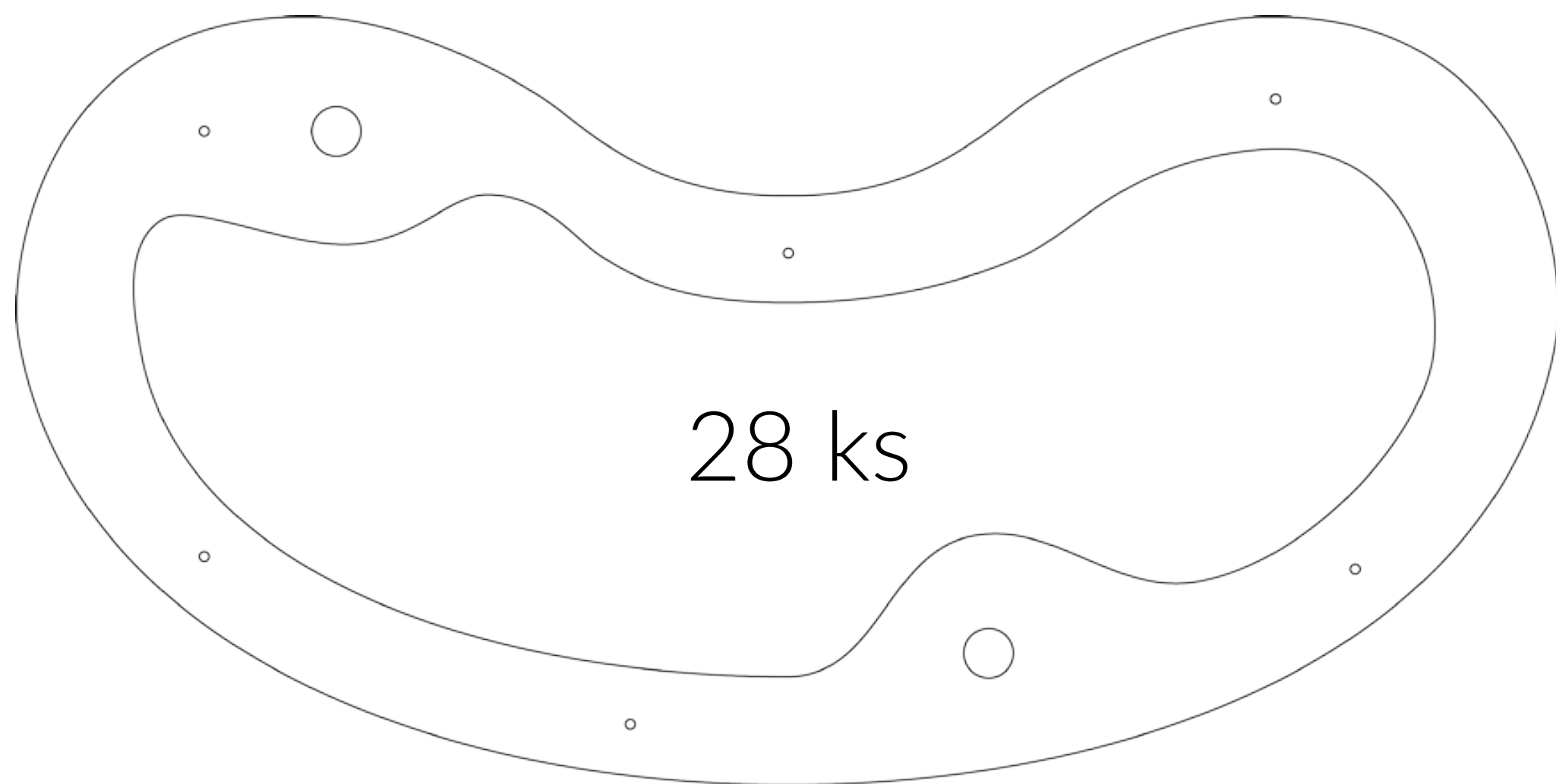

...67 lepenkových dílů

MATERIÁLY

5—6

Rozměry vychází z ergonomie dětského sedacího nábytku

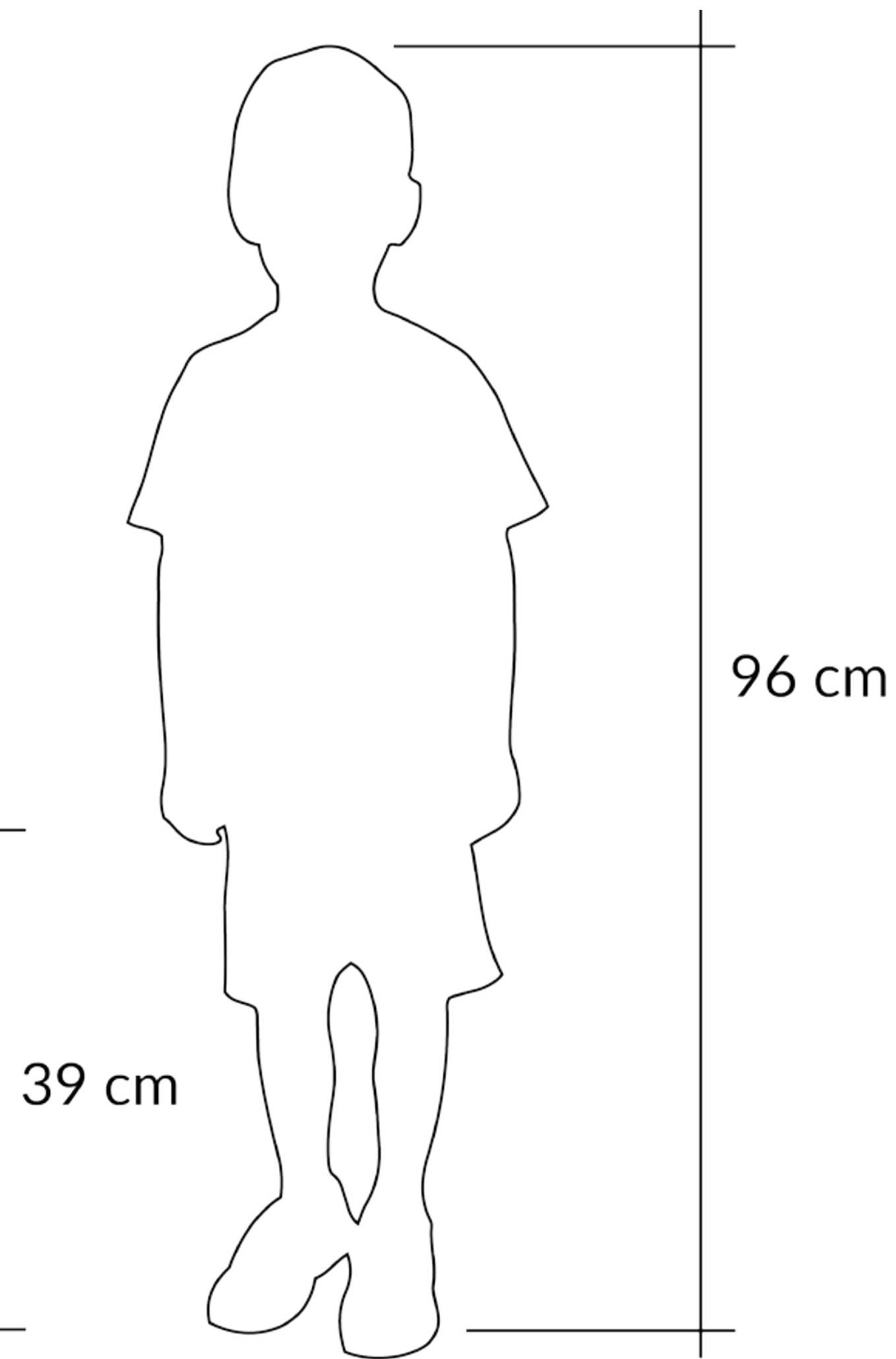
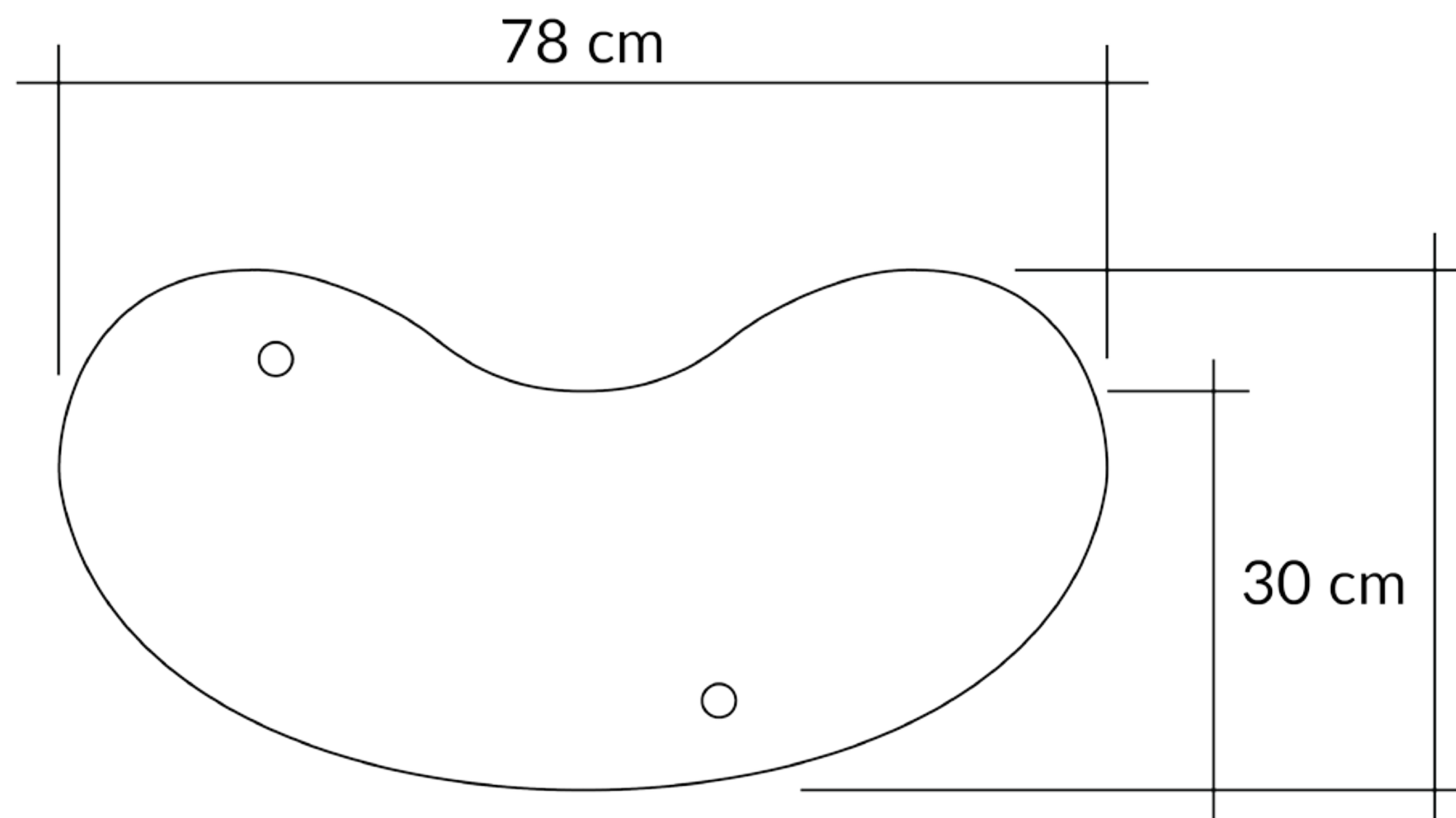
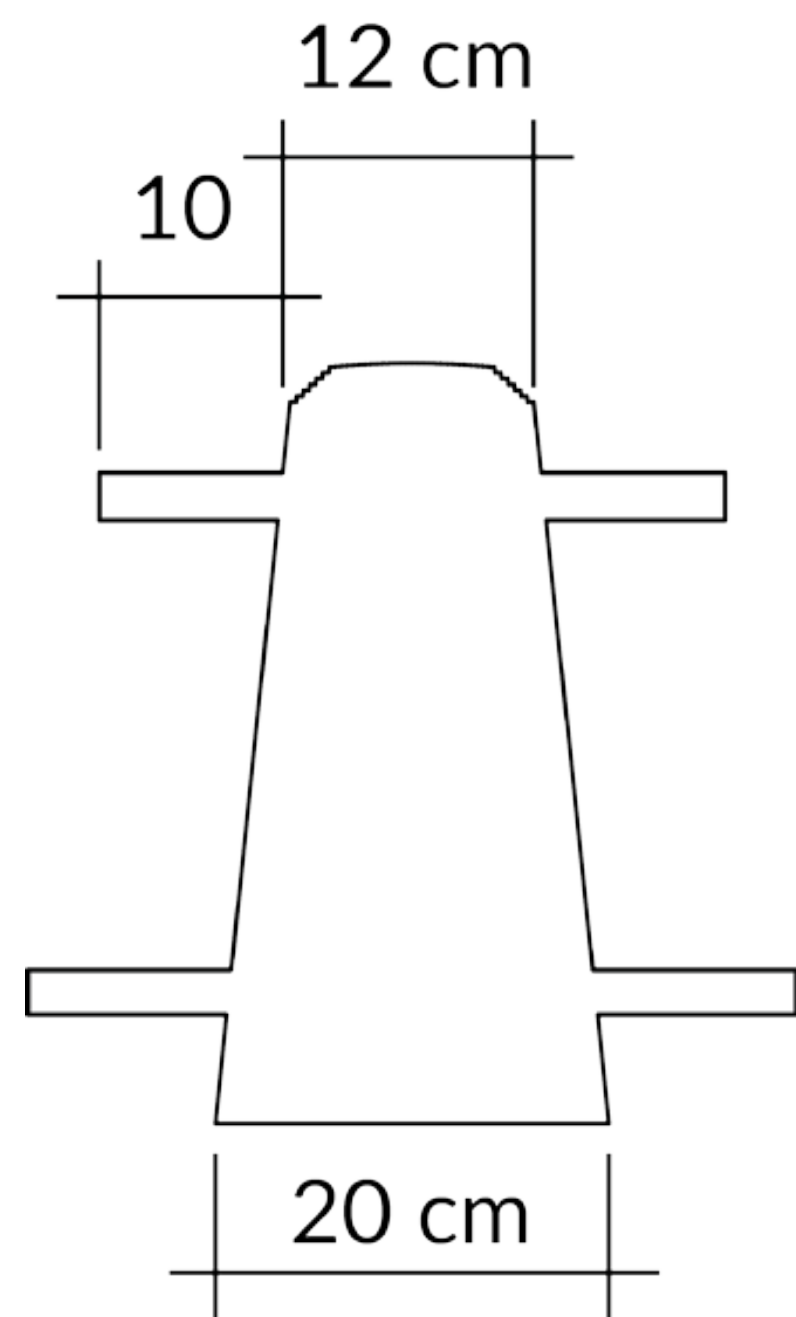

ROZMĚRY

6—6

DĚKUJI ZA POZORNOST

Aneta Roubíčková — ADE — 2017

