

DESIGN URNY



SYMBOLIKA

Kruh je znamení jednoty a absolutna, věčnosti a věčného opakování života. V zen-budhismu reprezentují kruhy nejvyšší úroveň osvícení. Prostorový ekvivalent kruhu je koule, dokonalý tvar, který se v přírodě nevyskytuje. Pro starověké kultury byla taktéž symbolem transcendentce a nekonečna, nejednou jí byl přisuzován i magický charakter.

Zrcadlo naopak bývalo vnímáno jako brána do jiné dimenze. Některé kultury věřily, že v zrcadle mohou spatřit duši mrtvého, jiné je zase používali k rituálům, během kterých se snažily nahlédnout do budoucnosti.

URNA

Při tvorbě urny jsem vycházel z obou výše zmíněných prvků, které se již od pradávna dotýkají metafyzického světa, do něhož má toto poslední místo odpočinku duši zesnulého dopravit. Koule se zrcadlovým povrchem má průměr 18 cm a je uchycena k černému podstavci, který jí zaručuje stabilitu. Vršek urny lze odšroubovat a vnitřní kapacita činí 3 dm³, což je zároveň množství popela, které po kremaci z nebožtíka zbyde. Jméno nebožtíka je nalepeno pomocí nálepky na spodní stranu podstavce (viz vpravo).

MATERIÁL

Koule je vytvořená z kvalitní odlehčené nerezové oceli, jejíž povrch je pochromován. Podstavec je vyroben z kovu s černou metalízou. Oba prvky jsou k sobě pevně přichyceny.

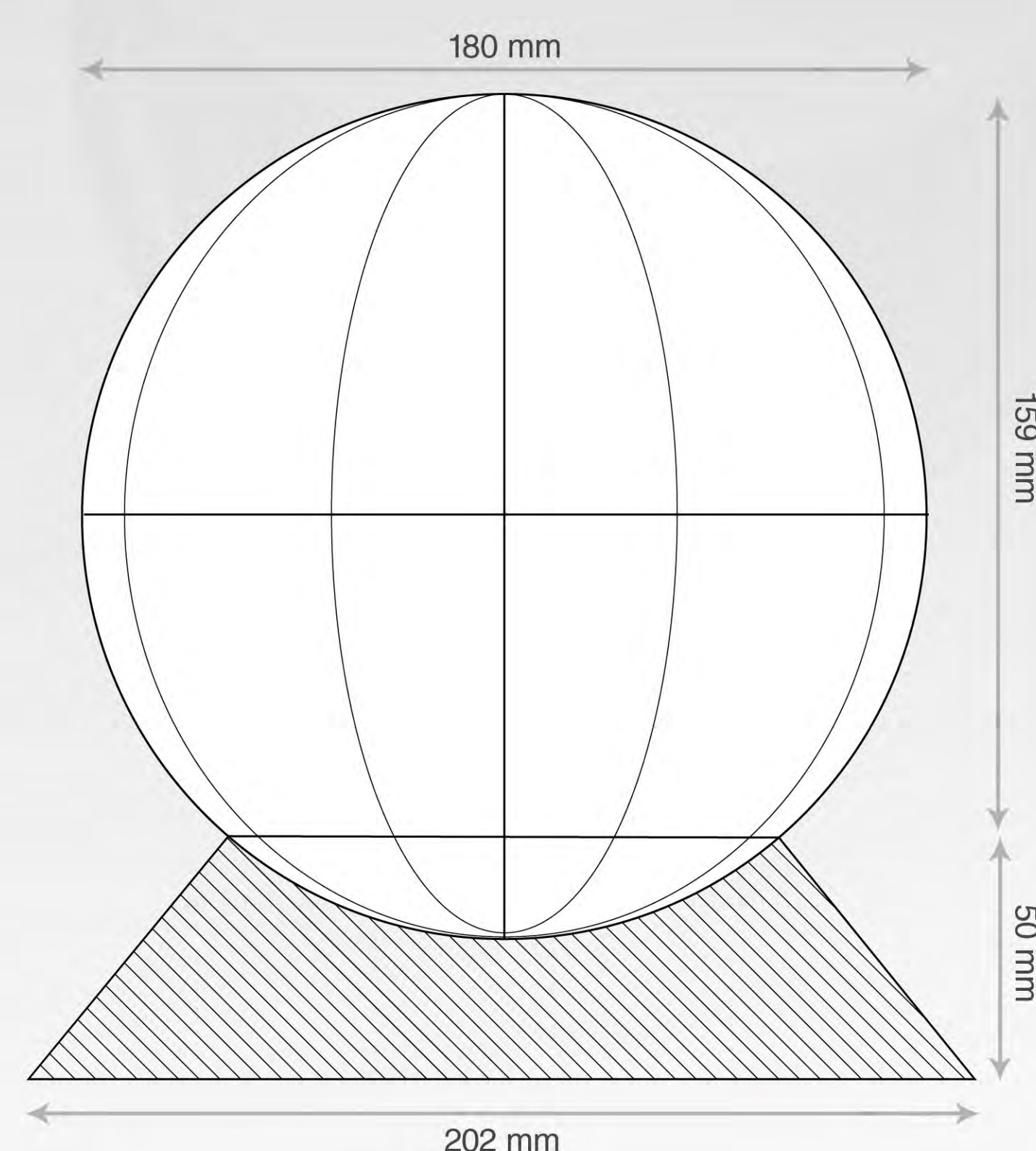

NÁLEPKA

Na spodní stranu podstavce přijde nálepka se jménem zesnulého. V pozadí je umístěna mandala (v sanskrtu „kruh“), což je diagram, jenž znázorňuje přeměnu chaosu do harmonické formy.