



návrh prodejního stojanu pro podlahoviny

koncepte návrhu

- vzorky jsou umístěny v pružných kapsách, což zabraňuje jejich poškození a usnadňuje vrácení do stojanu
- jednoduchý rám umožňuje snadnou rozložitelnost
- stojan lze snadno přizpůsobit změnám v sortimentu



konstrukce

- bočnice rámu svařeny z ocelových jeklů 20x30 mm
- příčky z ocelových kulatin Ø 10 mm
- příčky jsou opatřeny závitem a do bočnic jsou vešroubovány pomocí lisovaných závitů
- kapsy jsou vyrobeny z pásu nylonu který je potištěn brandem buď pomocí sítotisku nebo sublimačního tisku
- součástí je nosič letáků svařený z ocelového drátu Ø 4 mm a je možné jej na stojanu přesouvat

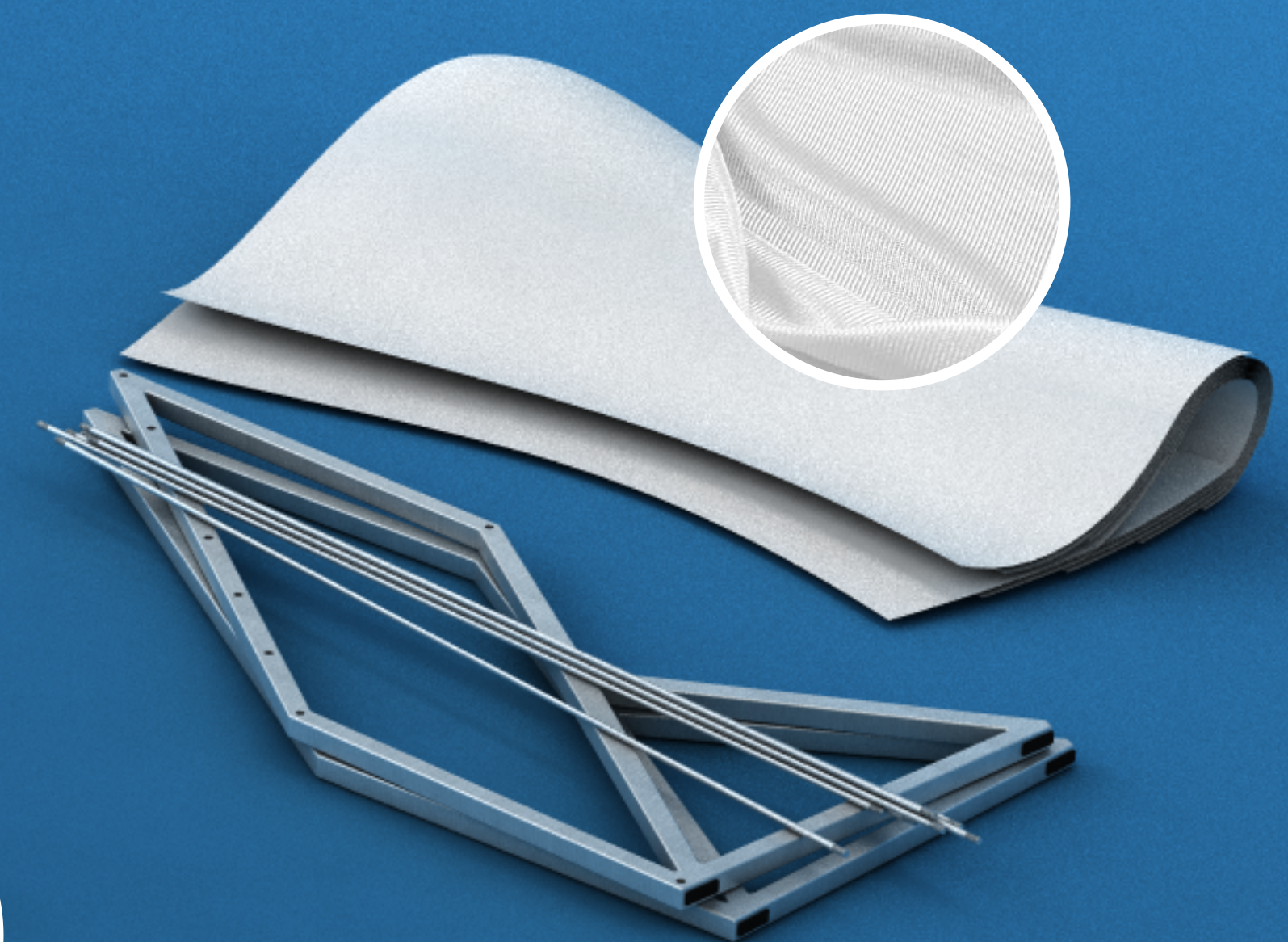
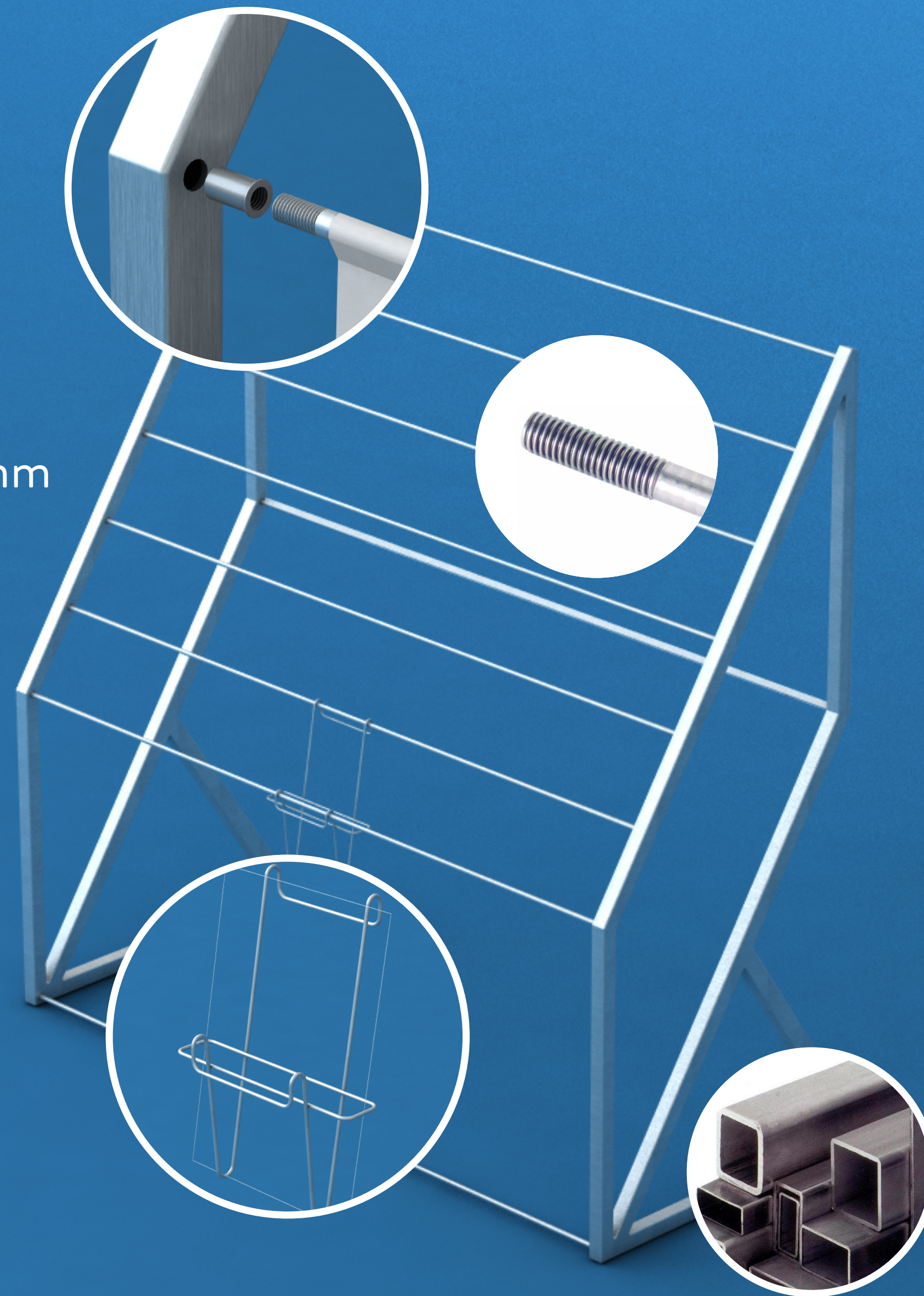

dokumentace

- z každého vzorku jde pohodlně vidět minimálně 15 - 20 cm
- přesah zadního rohu bočnic zvyšuje stabilitu stojanu
- stojan je navržen pro počet vzorků udaný v briefu, kapacita je však potenciálně vyšší (viz vizualizace)

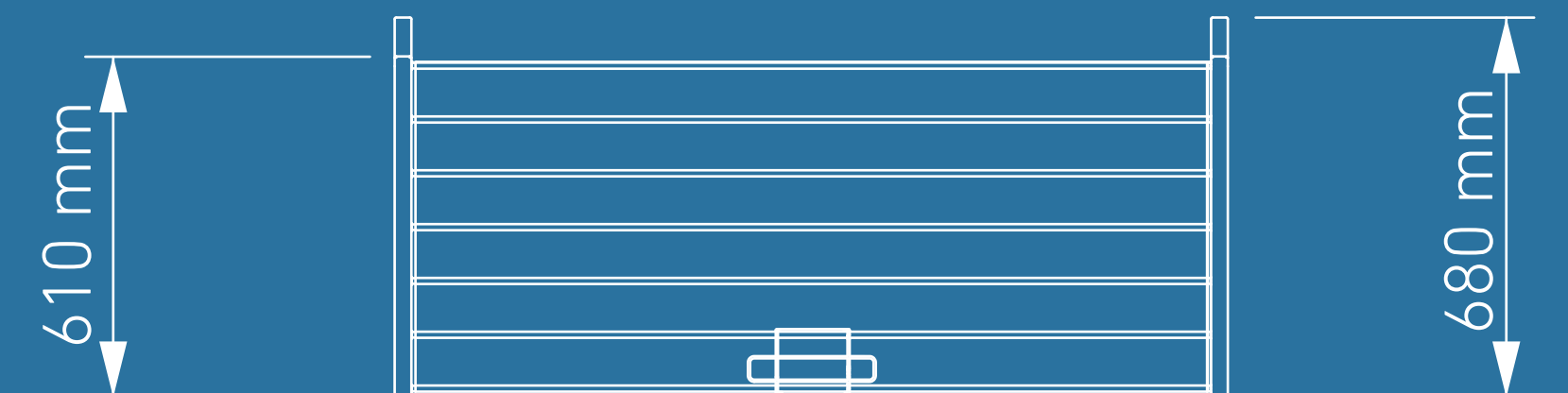
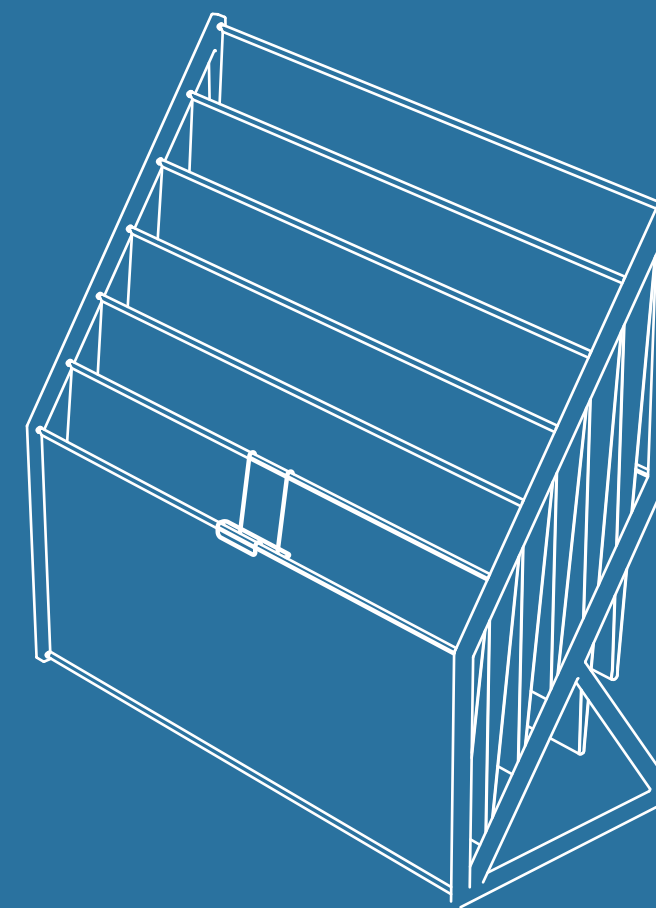
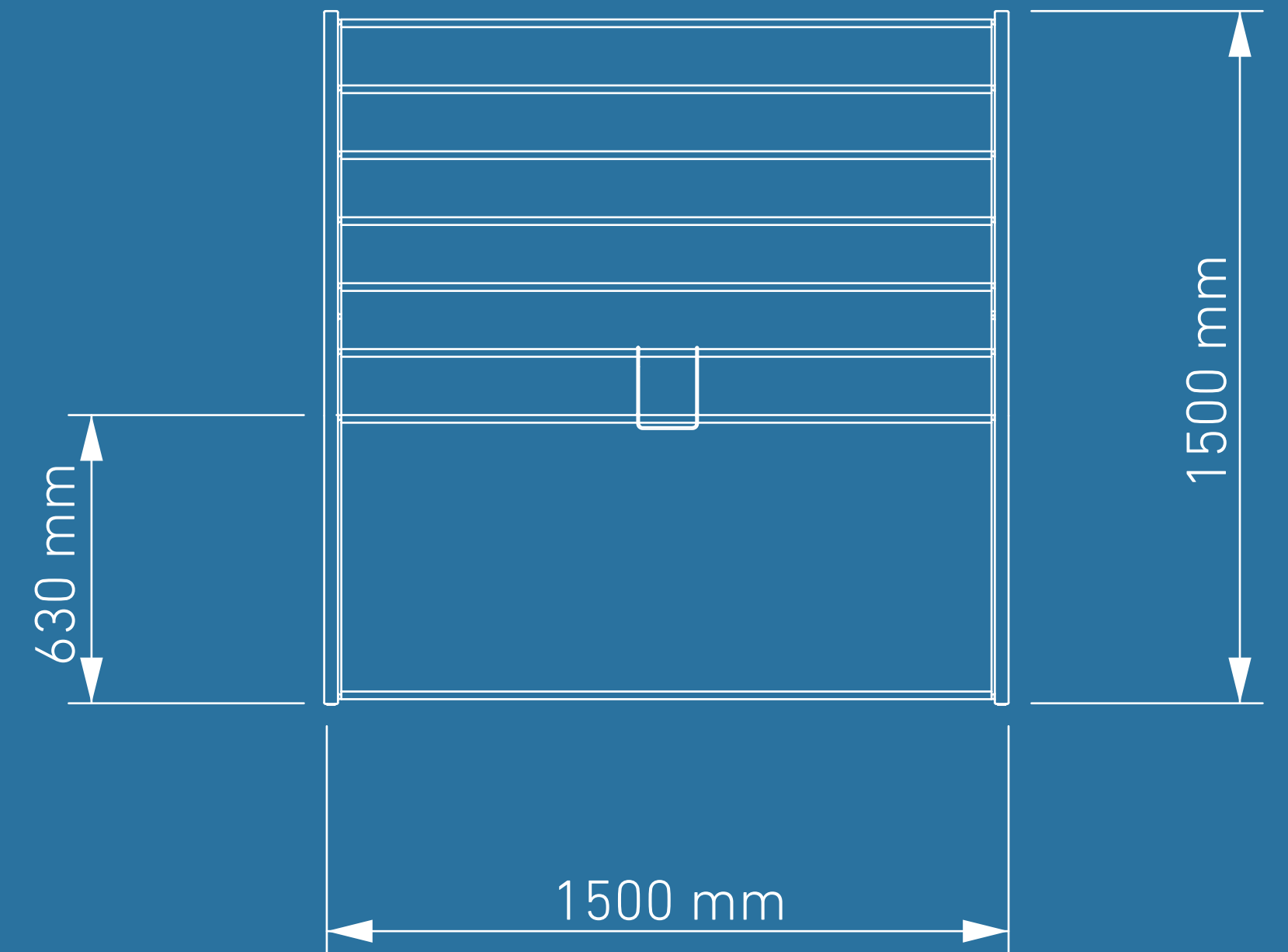

výhody návrhu

- + přizpůsobitelnost
- + nízká cena
- + jednoduchá konstrukce
- + možnost využití konceptu pro další sortiment

